



Volvo Trucks. Driving Progress

VOLVO FMX

ПРЕГЛЕД НА ПРОИЗВОДОТ



VOLVO FMX

Направен за вашите предизвици.

38-ТОНСКА ПРИКОЛКА.
Управување со големи товари.

ЕФИКАСНИ ОСКИ.
Совршено одговараат за широк опсег на примени.



ПРОСТРАНА КАБИНА.
До 1 м³ повеќе внатрешен простор.

ИНДИКАТОР ЗА ТОВАРОТ.
Користење во границите.

I-SEE.
Го познава секој рид за да заштеди гориво.

ПОДОБРЕНА АЕРОДИНАМИКА.
Заоблени форми и помали празнини.

СЕКОГАШ ПОВРЗАН.
Далечинска комуникација со сервисната работилница.

МОТОРНА СОПИРАЧКА И ХИДРАУЛИЧЕН ЗАБАВУВАЧ.
Штедење на сопирачките на тркалата.

VOLVO ДИНАМИЧКО УПРАВУВАЊЕ.
Стабилност, контрола и помало напрегање.

ДО 540 КС.
Моќ за тешки задачи.

I-SHIFT СО СТЕПЕНИ НА ПРЕНОС ЗА БАРНО ДВИЖЕЊЕ.
Одлична способност за тргнување и целосна контрола при мали брзини.

Карактеристики на надворешноста.



РОБУСЕН ОТВОР НА ПОКРИВОТ.

За употреба во средини со тешки услови.

**ЗАШТИТА НА ПОКРИВОТ ОД
КАБИНАТА.**

За средини со тешки услови.

**ДОСТАПНИ СЕ ЕКСТРА НИСКИ
КАБИНИ.**

Дневна кабина или кабина за спиење.

ОДЛИЧНА ПРЕГЛЕДНОСТ.

Големи прозорци и ниска поставеност на вратата.

НОВ ЖЕЛЕЗЕН ЗНАК НА VOLVO.

За иконски изглед.

АГОЛНА КАМЕРА КАЈ СОПАТНИКОТ.

Ја покрива областа околу камионот.

ЛЕСНО ВЛЕГУВАЊЕ И ИЗЛЕГУВАЊЕ.

Подобрено ергономско скалило.

ДАЛЕЧИНСКО УПРАВУВАЊЕ.

Користи Volvo динамичко управување за возење на камионот надвор од кабината.

ДОБРО ЗАШТИТЕНИ ПРЕДНИ СВЕТЛА.

Подготвено за тешка употреба.

УРЕД ЗА ВЛЕЧЕЊЕ.

Може да влече до 32 тони.

ЗАШТИТНА ПЛОЧА.

Го заштитува картерот на моторот и другите витални делови.

ЗАСИЛЕН БРАНИК.

Направен од челик и подготвен за тешка употреба.

ПОГОЛЕМА НОСИВОСТ НА ОСКИТЕ.

Воздушната суспензија на предната оска носи и до 10 тони.



Надворешна опременост.

Изберете помеѓу стотиците бои кои ќе одговараат на вашиот вкус и на вашите практични потреби. За целосно да го истражите различниот изглед однавгор, користете го Volvo Truck Builder на www.volvotrucks.mk



ОПРЕМЕНОСТ НА VOLVO FMX. Се испорачува со црна решетка и темносив браник, огледала и други детали. Само каросеријата е обоена.

Карактеристики на внатрешноста.

ПРИЛАГОДЛИВ ВОЛАН СО НАВАЛУВАЊЕ НА СТОЛБОТ.

Најдете ја совршената позиција за возење.

КОНТРОЛИ НА ВОЛАНОТ.

Го олеснува одржувањето на рацете на управувачот и очите на патот.

НИСКА ПОСТАВЕНОСТ НА ВРАТАТА.

Ја подобрува видливоста.

ЛУКСУЗНО ВОЗАЧКО СЕДИШТЕ.

Секогаш седнати удобно.



ДИГИТАЛЕН ДИСПЛЕЈ СО ИНСТРУМЕНТИ.

Целосно динамичен и ги претставува информациите засновани на ситуацијата на возење.

ДЕВЕТ-ИНЧЕН СТРАНИЧЕН ДИСПЛЕЈ КАКО ОПЦИЈА.

Контрола на медиумските содржини, камерите и функциите на камионот.

КОНТРОЛЕН ПАНЕЛ ЗА ВЛЕЧА.

Интуитивна контрола на влечење со одлични повратни информации на дисплејот со инструменти.

ПОДОБРЕНА РАЧКА НА МЕНУВАЧОТ.

Интегрирана и со подобрена ергономија.



Нивоа на внатрешна опременост.

Изберете помеѓу три нивоа на опременост: Robust, Dynamic и Progressive - погледнете го описот подолу. Дополнително, можете да изберете од широкиот спектар на бои. Пронајдете го вашиот стил. За целосно да ги истражите различните нивоа на внатрешна опременост, користете го Volvo Truck Builder на www.volvotrucks.mk



РОБУСНА ОПРЕМЕНОСТ. Тапацир од винил. Raven гумени подлошки.



ОПРЕМА DYNAMIC. Платнен тапацир. Raven гумени подлошки.



ПРОГРЕСИВНА ОПРЕМЕНОСТ. Тапацир од кадифе или кожа. Raven гумени подлошки.

Спецификации на кабината.

НИСКА ДНЕВНА КАБИНА

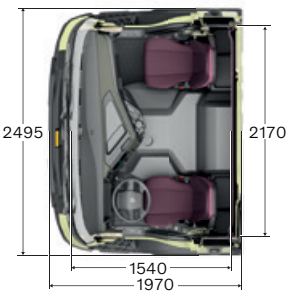

ДНЕВНА КАБИНА

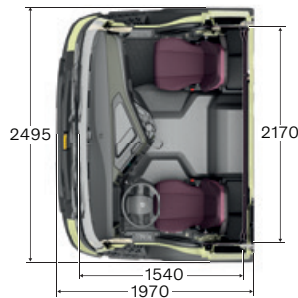

НИСКА КАБИНА ЗА СПИЕЊЕ

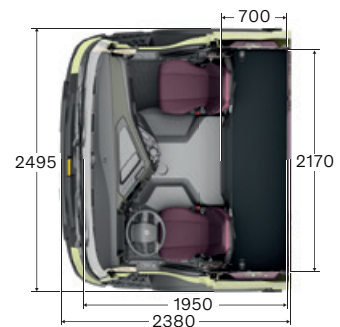
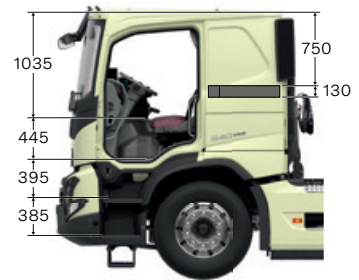

КАБИНА ЗА СПИЕЊЕ

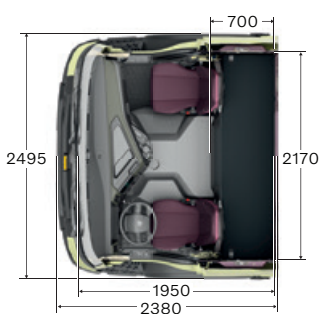
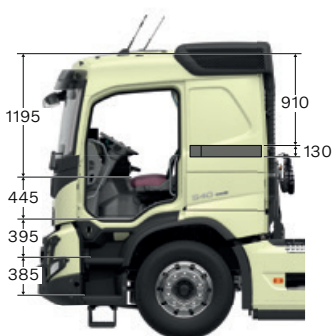

КАБИНА GLOBETROTTER

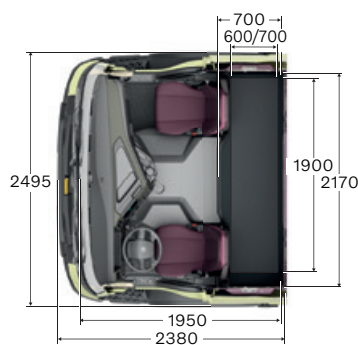
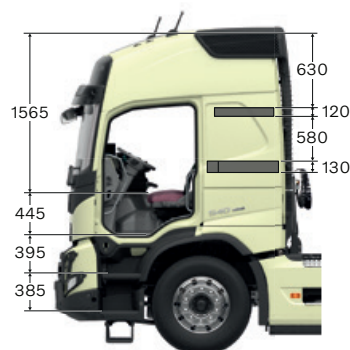

КАБИНА CREW

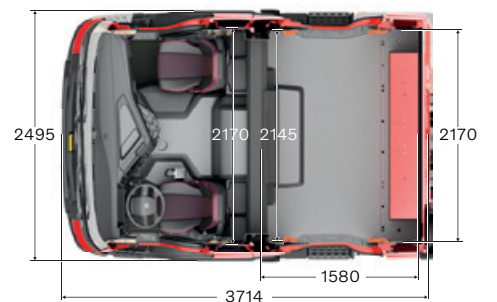



Шасија.



ДО ОСУМ КАМЕРИ.
Оптимизиран преглед околу камионот за секоја примена.

ПОВРЗАНА КАРОСЕРИЈА.
Ефикасно користење на капацитетот на каросеријата.

ЛЕСНО СОСТАВУВАЊЕ НА КАРОСЕРИЈАТА.
Фабрички направен.

ИНДИКАТОР ЗА ТОВАРОТ.
Користење во границите.

38-ТОНСКА ПРИКОЛКА.
За тешки задачи.

AGM АКУМУЛАТОР.
Подобрени перформанси на акумулаторот.

EBS КАКО СТАНДАРДНА ОПРЕМА НА БАРАБАН-СОПИРАЧКИТЕ.
Подобрена прецизност на сопирањето.

ЗАДНА КАМЕРА.
За прецизност и безбедност.

СЛЕДЕЊЕ НА ПРИТИСОКОТ ВО ГУМИТЕ.
Помала потрошувачка на гориво и помало абеење на пневматиците со правилен притисок.

ЗГОЛЕМЕНИ АГЛИ НА УПРАВУВАЊЕ.
Подобрена способност за маневрирање и помало абеење на гумите.

Погонска група.

Мотори

11 ЛИТРИ	Макс. моќност	Максимален вртежен момент
D11K330 (245 kW)	330 КС при 1.700–1.800 вртежи/мин.	1.600 Nm при 950–1.400 вртежи/мин.
D11K380 (280 kW)	380 КС при 1.700–1.800 вртежи/мин.	1.800 Nm при 950–1.400 вртежи/мин.
D11K430 (317 kW)	430 КС при 1.700–1.800 вртежи/мин.	2.050 Nm при 1.058–1.400 вртежи/мин.
D11K460 (339 kW)	460 КС при 1.700–1.800 вртежи/мин.	2.200 Nm при 1.050–1.400 вртежи/мин.

13 ЛИТРИ	Макс. моќност	Максимален вртежен момент
D13K420 (309 kW)	420 КС при 1.400–1.800 вртежи/мин.	2.100 Nm при 860–1.400 вртежи/мин.
D13K460 (345 kW)	460 КС при 1.400–1.800 вртежи/мин.	2.300 Nm при 900–1.400 вртежи/мин.
D13K500 (368 kW)	500 КС при 1.530–1.800 вртежи/мин.	2.500 Nm при 980–1.270 вртежи/мин.
D13K540 (397 kW)	540 КС при 1.460–1.800 вртежи/мин.	2.600 Nm при 1.000–1.460 вртежи/мин.

Менувачи

I-SHIFT

12-степен менувач со автоматски систем за менување на степените на пренос. Верзијата со степени на пренос за бавно возење овозможува бавно возење со целосна контрола над моќта.

Тип	Највисок степен на пренос	Вртежен момент на моторот (Nm)	Одобрение за БМК (тони)
AT2412F	Директен	2400	44
AT2612F	Директен	2600	100
ATO2612F	Највисока брзина	2600	100
SPO2812 двојна спојка	Највисока брзина	2800	80

Дел од опремата што е прикажана или спомената може да биде достапна само како опција или како прибор и може да се разликува од една до друга земја во зависност од локалното законодавство. Вашиот Volvo дилер со задоволство ќе ви даде подетални информации. Поради ограничувањата во процесот на печатење, боите можат малку да се разликуваат од вистинските бои. Го задржуваме правото да ја менуваме спецификацијата на производот без претходно известување.

Дознајте повеќе и склопете го вашиот нов камион на volvotrucks.com



VOLVO

Volvo Truck Corporation
volvotrucks.com