



Volvo Trucks. Driving Progress

# VOLVO FH

ПРЕГЛЕД НА ПРОИЗВОДОТ



VOLVO FH

# Врвното доживување на долги релации.

**МНОГУ ПРОСТОР ЗА ПРЕСТОЈ.**  
За поудобен живот на пат.

**ПОДОБРЕНА АЕРОДИНАМИКА.**  
Заоблени форми и помали празнини.

**ПОДОБРЕНА ИЗОЛАЦИЈА  
НА КАБИНАТА.**  
За пријатна клима во кабината.

**ПРЕПОЗНАВАЊЕ СООБРАЌАЈНИ  
ЗНАЦИ НА ПАТОТ.**  
Останете во границите.

**I-SEE.**  
Го познава секој рид за да  
заштеди гориво.



**КОНТРОЛА НА ВОЗЕЊЕ ПО  
НАДОЛНИНИ ПОД ТЕМПОМАТ.**

Првенствено ги користи помошните  
сопирачки за да одржува мала брзина.

**АДАПТИВНА КОНТРОЛА НА ВОЗЕЊЕ  
СО ФУНКЦИЈА „ЗАСТАНИ И ТРГНИ“.**

За релаксирано возење, дури и во  
густ сообраќај.

**СИСТЕМИ ЗА ПОДДРШКА  
НА ВОЗАЧОТ.**

Безбедна поддршка кога е потребно.

**ЕФИКАСНИ ПОГОНИ.**

Го извлекува максимумот од горивото.

**СЕКОГАШ ПОВРЗАН.**

Далечинска комуникација со  
сервисната работилница.

**МОТОРНА СОПИРАЧКА  
И ХИДРАУЛИЧЕН ЗАБАВУВАЧ.**

Штедење на сопирачките на тркалата.

**I-SHIFT СО ДВОЈНА СПОЈКА.**

Рамномерно забрзување без прекин  
на погонот.

**VOLVO ДИНАМИЧКО УПРАВУВАЊЕ.**

Стабилност, контрола и помало  
напрегање.

**ЕФИКАСНИ ОСКИ.**

Совршено одговараат за широк опсег  
на примени.

# Карактеристики на надворешноста.

## НИСКА КАБИНА ЗА СПИЕЊЕ.

Опција со дополнителна заштита на покривот од кабината.

## РОБУСЕН ОТВОР НА ПОКРИВОТ.

За употреба во средини со тешки услови.

## ДОСТАПНА Е XXL КАБИНА.

Одличен комфор за престој.

## АГОЛНА КАМЕРА КАЈ СОПАТНИКОТ.

Ја покрива областа околу камионот.

## ОДЛИЧНА ПРЕГЛЕДНОСТ.

Големи прозорци и ниска поставеност на вратата.

## ЛЕСНО ВЛЕГУВАЊЕ И ИЗЛЕГУВАЊЕ.

Подобрено ергономско скалило.

## ДАЛЕЧИНСКО УПРАВУВАЊЕ.

за возење на камионот надвор од кабината.





**НОВ ЖЕЛЕЗЕН ЗНАК НА VOLVO.**  
За иконски изглед.

**ФАБРИЧКИ ОБОЕНА РЕШЕТКА.**  
Одговара на фабричката боја на каросеријата на кабината.

**ПОДОБРЕНИ ПРЕДНИ СВЕТЛА.**  
Изберете помеѓу LED или халогени.

**АДАПТИВНИ ДОЛГИ СВЕТЛА.**  
LED предни светла што ги прилагодуваат долгите светла на сообраќајната средина.

**ПОГОЛЕМА НОСИВОСТ НА ОСКИТЕ.**  
Оските со воздушно потпирање носат и до 10 тони.

**ОСКИ ЗА ВАШИТЕ ПОТРЕБИ.**  
Две до пет оски, една или две погонувани.



# Надворешни нивоа на опременост.

*Изберете помеѓу четирите различни надворешни нивоа на опременост и стотиците бои во согласност со вашиот вкус и вашите практични потреби. За целосно да ги истражите различните нивоа на надворешна опременост, користете го Volvo Truck Builder на [www.volvotrucks.mk](http://www.volvotrucks.mk)*



**ОСНОВНА ОПРЕМЕНОСТ.** Ова ниво на опременост доаѓа со црна решетка и темносив браник, огледала и други детали. Само каросеријата на кабината е обоена.



**ОСНОВЕН СО ЦВРСТА ПРЕДНА ОПРЕМА.** Засилен браник. Црна решетка и темносив браник, огледала и други детали. Само каросеријата на кабината е обоена.



**ПОДОБРЕНА ОПРЕМЕНОСТ.** Решетка обоена во бојата на каросеријата на кабината, детали од алуминиум на прагот. Браниците и огледалата се темно сиви.



**НАЈВИСОКА ОПРЕМЕНОСТ.** Решетка, браници, огледала, итн., сите се обоени во боја на каросеријата на кабината. Детали од алуминиум на прагот.

# Карактеристики на внатрешноста.

## ТРИ НИВОА НА ОПРЕМА.

За вашите потреби.

## ВОЛАН.

Со или без кожа.

## ПРИЛАГОДЛИВ ВОЛАН СО НАВАЛУВАЊЕ НА СТОЛБОТ.

Најдете ја совршената позиција за возење.

## КОНТРОЛИ НА ВОЛАНОТ.

Го олеснува одржувањето на рацете на воланот и очите на патот.

## НИСКА ПОСТАВЕНОСТ НА ВРАТАТА.

Ја подобрува видливоста.

## ЛУКСУЗНО ВОЗАЧКО СЕДИШТЕ.

Секогаш седнати удобно.





**ДИГИТАЛЕН ДИСПЛЕЈ СО ИНСТРУМЕНТИ.**

Целосно динамичен и ги претставува информациите засновани на ситуацијата на возење.

**ДЕВЕТ ИНЧЕН СТРАНИЧЕН ДИСПЛЕЈ.**

Контрола на медиумските содржини, камерите и функциите на камионот.

**ТРИ USB-ПОРТИ.**

Подобро поврзување и можности за полнење.

**КОНТРОЛЕН ПАНЕЛ ЗА ВЛЕЧА.**

Интуитивна контрола на влечење со одлични повратни информации на дисплејот со инструменти.

**ИНТЕГРИРАН ЛАДИЛНИК ЗА НА ПАРКИНГ КАКО ОПЦИЈА.**

Секогаш удобна клима.

**ПОДОБРЕНА РАЧКА НА МЕНУВАЧОТ.**

Интегрирана и со подобрена ергономија.



# Нивоа на внатрешна опрема.

Изберете помеѓу три нивоа на опременост: *Robust*, *Dynamic* и *Progressive* - погледнете го описот подолу. Дополнително, можете да изберете од широкиот спектар на бои. Ќе го пронајдете вашиот стил. За целосно да ги истражите различните нивоа на внатрешна опременост, користете го [Volvo Truck Builder](http://www.volvotrucks.mk) на [www.volvotrucks.mk](http://www.volvotrucks.mk)



**РОБУСНА ОПРЕМЕНОСТ.** Тапаџир од винил, Raven гумени подлошки, Cross line декоративни елементи и декоративни листи од црн метал.



**ОПРЕМА DYNAMIC.** Платнен тапаџир. Raven гумени подлошки, Cross line декоративни елементи и декоративни листи од црн метал.



**ПРОГРЕСИВНА ОПРЕМЕНОСТ.** Тапаџир од кадифе или кожа. Raven гумени подлошки, Dark Skylark декоративни елементи и декоративни листи од сатенски хром.

# Спецификации на кабината.

**КАБИНА GLOBETROTTER**



**КАБИНА GLOBETROTTER XL**



**КАБИНА GLOBETROTTER XXL**

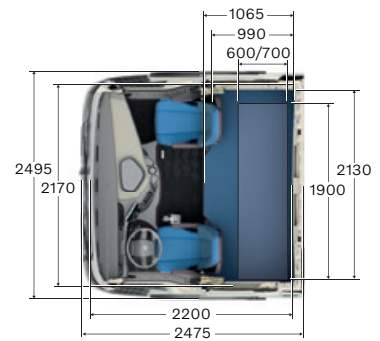
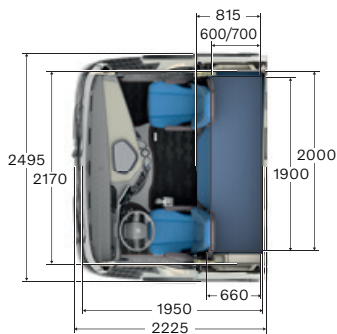
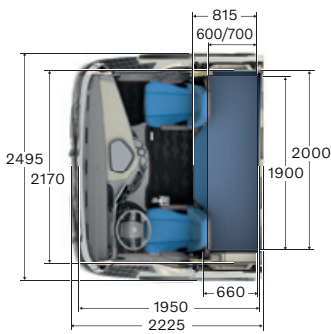
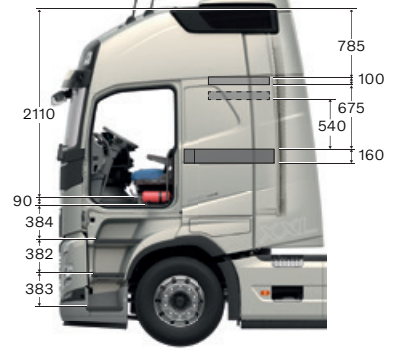

**КАБИНА ЗА СПИЕЊЕ**



**НИСКА КАБИНА ЗА СПИЕЊЕ**

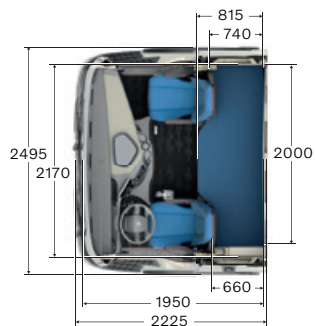
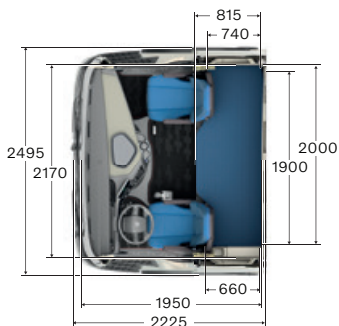



# Шасија.



**ПОВРЗАНА КАРОСЕРИЈА.**  
Ефикасно користење на капацитетот на каросеријата.

**ЛЕСНА ШАСИЈА.**  
за поголема носивост.

**СЛЕДЕЊЕ НА ПРИТИСОКОТ ВО ГУМИТЕ.**  
Помала потрошувачка на гориво и помало абење на пневматиците со правилен притисок.

**ЗГОЛЕМЕНИ АГЛИ НА УПРАВУВАЊЕ.**  
Подобрена способност за маневрирање и помало абење на гумите.

**ЛЕСНО СОСТАВУВАЊЕ НА КАРОСЕРИЈАТА.**  
Фабрички направен.

**ДО ОСУМ КАМЕРИ.**  
Оптимизиран преглед околу камионот за секоја примена.

**СИСТЕМ НА ДВОЕН АКУМУЛАТОР.**  
Напојување за стартување и за опремата во кабината.

**AGM АКУМУЛАТОР.**  
Подобрени перформанси на акумулаторот.

**ИНДИКАТОР ЗА ТОВАРОТ.**  
Користење во границите.

**ЗАДНА КАМЕРА.**  
За прецизност и безбедност.

# Погонска група.

## Мотори

13 ЛИТРИ	Максимална моќност	Максимален вртежен момент
<b>D13K420</b> (309 kW)	420 КС при 1.400–1.800 вртежи/мин.	2.100 Nm при 860–1.400 вртежи/мин.
<b>D13K460</b> (345 kW)	460 КС при 1.400–1.800 вртежи/мин.	2.300 Nm при 900–1.400 вртежи/мин.
<b>D13K460ТС</b> (345 kW) I-Save	460 КС при 1.250–1.600 вртежи/мин.	2.600 Nm при 900–1.300 вртежи/мин.
<b>D13K500</b> (368 kW)	500 КС при 1.530–1.800 вртежи/мин.	2.500 Nm при 980–1.270 вртежи/мин.
<b>D13K500ТС</b> (368 kW) I-Save	500 КС при 1.250–1.600 вртежи/мин.	2.800 Nm при 900–1.300 вртежи/мин.
<b>D13K540</b> (397 kW)	540 КС при 1.460–1.800 вртежи/мин.	2.600 Nm при 1.000–1.460 вртежи/мин.
<b>G13C420</b> (309 kW) со погон на плин	420 КС при 1.400–1.800 вртежи/мин.	2.100 Nm при 1000–1.400 вртежи/мин.
<b>G13C460</b> (338 kW) со погон на плин	460 КС при 1.700–1.800 вртежи/мин.	2.300 Nm при 1.050–1.400 вртежи/мин.

## Менувачи

### I-SHIFT

12-степен менувач со автоматски систем за менување на степените на пренос. Верзијата со степени на пренос за бавно движење го олеснува работењето со БМК до 325 тони. Верзијата со двојна спојка (SPO2812) овозможува брзо, незабележително и удобно менување степени на пренос.

Тип	Највисок степен на пренос	Вртежен момент на моторот (Nm)	Одобрение за БМК (тони)
AT2412F	Директен	2400	44
AT2612F	Директен	2600	100
ATO2612F	Највисока брзина	2600	100
AT2812F	Директен	2800	60
ATO3112F	Највисока брзина	3150	100
SPO2812 двојна спојка	Највисока брзина	2800	80

Дел од опремата што е прикажана или спомената може да биде достапна само како опција или како прибор и може да се разликува од една до друга земја во зависност од локалното законодавство. Вашиот Volvo дилер со задоволство ќе ви даде подетални информации. Поради ограничувањата во процесот на печатење, боите можат малку да се разликуваат од вистинските бои. Го задржуваме правото да ја менуваме спецификацијата на производот без претходно известување.

Дознајте повеќе и склопете го вашиот нов камион на [volvotrucks.com](http://volvotrucks.com)



**VOLVO**

Volvo Truck Corporation  
[volvotrucks.com](http://volvotrucks.com)