



Volvo Trucks. Driving Progress

VOLVO FH16

ПРЕГЛЕД НА ПРОИЗВОДОТ



VOLVO FH16

Кога ви треба моќ.

ПОГОЛЕМ ПРОСТОР ЗА ПРЕСТОЈ.
За поудобен живот на пат.

ПОДОБРЕНА ИЗОЛАЦИЈА НА КАБИНАТА.
За пријатна клима во кабината.

НОВ ЖЕЛЕЗЕН ЗНАК НА VOLVO.
За иконски изглед.

ДО 750 КС.
Моќност и вртежен момент за да повлечете било каков товар.

АДАПТИВНА КОНТРОЛА НА ВОЗЕЊЕ СО ФУНКЦИЈА „ЗАСТАНИ И ТРГНИ“.
За релаксирано возење, дури и во густ сообраќај.

КОНТРОЛА НА ВОЗЕЊЕ ПО НАДОЛНИНИ ПОД ТЕМПОМАТ.
Првенствено ги користи помошните сопирачки за да одржува мала брзина.

ПРЕПОЗНАВАЊЕ СООБРАЌАЈНИ ЗНАЦИ НА ПАТОТ.
Останете во границите.

МОТОРНА СОПИРАЧКА И ХИДРАУЛИЧЕН ЗАБАВУВАЧ.
Штедење на сопирачките на тркалата.

VOLVO ДИНАМИЧКО УПРАВУВАЊЕ.
Стабилност, контрола и помало напрегање.

I-SHIFT СО СТЕПЕНИ НА ПРЕНОС ЗА БАВНО ДВИЖЕЊЕ.
Одлична способност за тргнување и целосна контрола при мали брзини.

I-SEE.
Го познава секој рид за да заштеди гориво.





СЕКОГАШ ПОВРЗАН.

Далечинска комуникација со сервисната работилница.

ЕФИКАСНИ ОСКИ.

Совршено одговараат за широк опсег на примени.

ЕФИКАСНИ ПОГОНИ.

Го извлекува максимумот од горивото.

ФЛЕКСИБИЛНА ШАСИЈА

Лесно прилагодување за специфични потреби..

СИСТЕМИ ЗА ПОДДРШКА НА ВОЗАЧОТ.

Безбедна подршка кога е потребно.

38-ТОНСКА ПРИКОЛКА.

Управување со големи товари.

Карактеристики на надворешноста.

НИСКА КАБИНА ЗА СПИЕЊЕ.

Опција со дополнителна заштита на покривот од кабината.

ДОСТАПНА Е XXL КАБИНА.

Одличен комфор за престој.

РОБУСЕН ОТВОР НА ПОКРИВОТ.

За употреба во средини со тешки услови.

АГОЛНА КАМЕРА КАЈ СОПАТНИКОТ.

Покрива области близу до камионот.

ДАЛЕЧИНСКО УПРАВУВАЊЕ.

Користи Volvo динамичко управување за да го вози камионот надвор од кабината.

ОДЛИЧНА ПРЕГЛЕДНОСТ.

Големи прозорци и ниска поставеност на вратата.

ПОДОБРЕНА АЕРОДИНАМИКА.

Позаоблени форми.

ЕДИНСТВЕНА РЕШЕТКА НА FH16.

Со сребрена завршница и карактеристична шема.

ПРЕДНИ СВЕТЛА СО ЦРНА ТЕМА.

Изберете помеѓу LED или халогени.

АДАПТИВНИ ДОЛГИ СВЕТЛА.

LED предни светла што ги прилагодуваат долгите светла на сообраќајната средина.

ПОГОЛЕМА НОСИВОСТ НА ОСКИТЕ.

Оските со воздушно потпирање носат и до 10 тони.





FH16



Надворешни нивоа на опременост.

Изберете помеѓу трите различни надворешни нивоа на опременост и стотиците бои за да одговараат на вашиот вкус и вашите практични потреби. За целосно да ги истражите различните нивоа на надворешна опременост, користете го Volvo Truck Builder на www.volvotrucks.mk



ОСНОВНА ОПРЕМЕНОСТ. Црна решетка и темносив браник, огледала и други детали. Само каросеријата на кабината е обоена.



ОСНОВЕН СО ЦВРСТА ПРЕРНА ОПРЕМА. Засилен браник. Црна решетка и темносив браник, огледала и други детали. Само каросеријата на кабината е обоена. Предни светла со црна тема.



ОПРЕМА НА VOLVO FH16. Единствена решетка на Volvo FH16 со сребрена боја и предни светла со црна тема. Браници, огледала, и др., сите обоени во боја на каросеријата. Детали од алуминиум на прагот.

Карактеристики на внатрешноста.

УНИКАТНА ВНАТРЕШНОСТ НА VOLVO FH16.

ВОЛАН. Со кожа.

ПРИЛАГОДЛИВ ВОЛАН СО НАВАЛУВАЊЕ НА СТОЛБОТ.
Најдете ја совршената позиција за возење.

КОНТРОЛИ НА ВОЛАНОТ.
Го олеснува одржувањето на рацете на воланот и очите на патот.

НИСКА ПОСТАВЕНОСТ НА ВРАТАТА. Ја подобрува видливоста.

ЛУКСУЗНО ВОЗАЧКО СЕДИШТЕ.
Секогаш седнати удобно.



ДИГИТАЛЕН ДИСПЛЕЈ СО ИНСТРУМЕНТИ.

Целосно динамичен и ги претставува информациите засновани на ситуацијата на возење.

ДЕВЕТ ИНЧЕН СТРАНИЧЕН ДИСПЛЕЈ.

Контрола на медиумските содржини, камерите и функциите на камионот.

ТРИ USB-ПОРТИ.

Подобро поврзување и можности за полнење.

КОНТРОЛЕН ПАНЕЛ ЗА ВЛЕЧА.

Интуитивна контрола на влечење со одлични повратни информации на дисплејот со инструменти.

ИНТЕГРИРАН ЛАДИЛНИК ЗА ПАРКИНГ.

Секогаш удобна клима.

ПОДОБРЕНА РАЧКА НА МЕНУВАЧОТ.

Интегрирана и со подобрена ергономија.

ОПЦИЈА ЗА ДУШЕК ОД ПЕНА.

Да одговара на вашите потреби.



Нивоа на внатрешна опрема.

Volvo FH16 доаѓа со уникатна внатрешност - достапна само за Volvo FH16. Изберете помеѓу нивото на опременост со текстил или со кожа. Дополнително, можете да изберете од широкиот спектар на бои. Ке го пронајдете вашиот стил. За целосно да ги истражите различните нивоа на внатрешна опременост, користете го Volvo Truck Builder на www.volvotrucks.mk



ОПРЕМА НА VOLVO FH16. Тапаџир од текстил и кожа. Корални гумени подлоги, корални декоративни елементи и декоративни листи од блескав хром.



VOLVO FH16 ОБЛОЖЕН СО КОЖА. Тапаџир целосно од кожа. Корални гумени подлоги, корални декоративни елементи и декоративни листи од блескав хром.

Спецификации на кабината.

КАБИНА GLOBETROTTER



КАБИНА GLOBETROTTER XL



КАБИНА GLOBETROTTER XXL

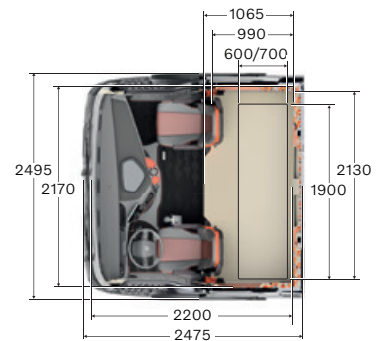
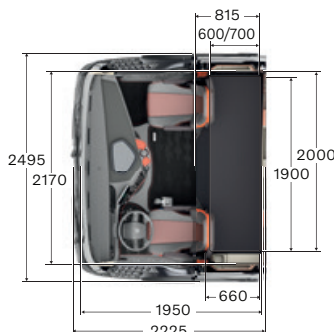
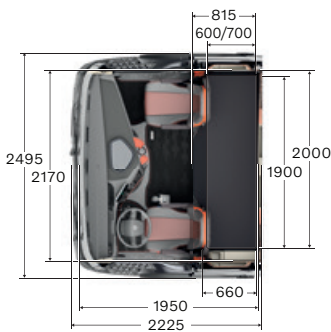
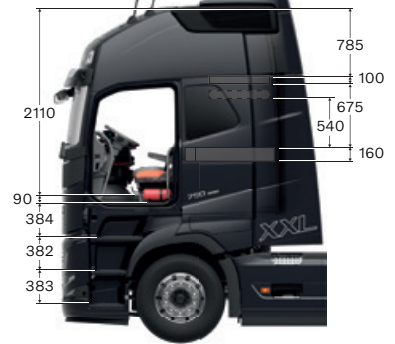

КАБИНА ЗА СПИЕЊЕ



НИСКА КАБИНА ЗА СПИЕЊЕ

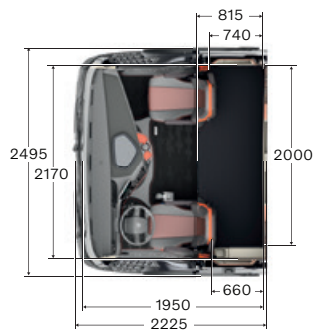
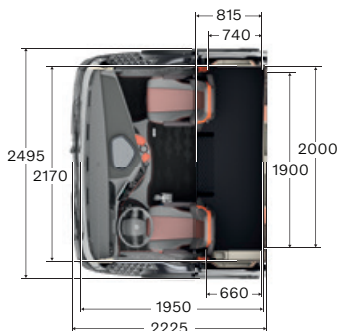



Шасија.



ЗГОЛЕМЕНИ АГЛИ НА УПРАВУВАЊЕ.

Подобрена способност за маневрирање и помало абење на гумите.

ДО ОСУМ КАМЕРИ.

Оптимизиран преглед околу камионот за секоја примена.

ЛЕСНО СОСТАВУВАЊЕ НА КАРОСЕРИЈАТА.

Фабрички направен.

СИСТЕМ НА ДВОЕН АКУМУЛАТОР.

Напојување за стартување и за опремата во кабината.

AGM АКУМУЛАТОР.

Подобрени перформанси на акумулаторот.

ИНДИКАТОР ЗА ТОВАРОТ.

Користење во границите.

ЗАДНА КАМЕРА.

За прецизност и безбедност.

ПОВРЗАНА КАРОСЕРИЈА.

Ефикасно користење на капацитетот на каросеријата.

СЛЕДЕЊЕ НА ПРИТИСОКОТ ВО ГУМИТЕ.

Помала потрошувачка на гориво и помало абење на пневматиците со правилен притисок.

Погонска група.

Мотори

16 ЛИТРИ	Макс. моќност	Максимален вртежен момент
D16K550 (410 kW)	550 КС при 1.380–1.700 вртежи/мин.	2.800 Nm при 900–1.380 вртежи/мин.
D16K650 (480 kW)	650 КС при 1.450–1.700 вртежи/мин.	3.150 Nm при 950–1.450 вртежи/мин.
D16K750 (550 kW)	750 КС при 1.600–1.700 вртежи/мин.	3.550 Nm при 950–1.400 вртежи/мин.

Менувачи

I-SHIFT

12-степен менувач со автоматски систем за менување на степените на пренос.

Верзијата со степени на пренос за бавно движење го олеснува работењето со БМК до 325 тони.

Тип	Највисок степен на пренос	Вртежен момент на моторот (Nm)	Одобрение за БМК (тони)
AT2812F	Директен	2800	60
ATO3112F	Највисока брзина	3150	100
ATO3512F	Највисока брзина	3550	100

Дел од опремата што е прикажана или спомената може да биде достапна само како опција или како прибор и може да се разликува од една до друга земја во зависност од локалното законодавство. Вашиот Volvo дилер со задоволство ќе ви даде подетални информации. Поради ограничувањата во процесот на печатење, боите можат малку да се разликуваат од вистинските бои. Го задржуваме правото да ја менуваме спецификацијата на производот без претходно известување.

Дознајте повеќе и склопете го вашиот нов камион на volvotrucks.com

FAH16

VOLVO

Volvo Truck Corporation
volvotrucks.com